

LONKING 龙工

Efficiency Rules the Future

Будущее за эффективностью



83C

ЭКСКАВАТОР-ПОГРУЗЧИК

- Двигатель WEICHAИ рядный ТНВД с прямым приводом, непосредственный впрыск
- Джойстиковое управление интегрировано в поворотное кресло
- Аксиально-поршневой насос BOSCH REXROTH
- Гидрораспределитель LONKING
- ТРАНСМИССИЯ И МОСТЫ:
 - комплектация CARRARO
 - комплектация LONKING



Официальный дистрибьютор

 ПРОФЕССИОНАЛ

 profdst.ru

 dst@profdst.ru

8 800 250 40 80

Основные показатели	Трансмиссия и мосты	
	CARRARO	LONKING
Эксплуатационная масса	8300 кг	8500 кг
Погрузочный ковш 6 в 1	1.0 м³	
Экскаваторный ковш	0.2 м³	
Максимальное тяговое усилие	74 кН	
Максимальное усилие копания - погрузчик	61 кН	
Максимальное усилие отрыва - погрузчик	61 кН	
Максимальное усилие копания рукоятью экскаватора	38 кН	
Максимальное усилие копания ковшом экскаватора	61 кН	
Двигатель		
Марка, Модель	WEICHAI, WP4G95E221	
Номинальная мощность (SAE J1349)	70кВт*2200об/мин	
Максимальный крутящий момент	380Нм	
Рабочий объем	4.5л	
Трансмиссия		
Марка, модель, тип	CARRARO	LONKING
Передняя передача	4	
Задняя передача	4	3
Максимальная скорость вперед	36.4 км/ч	40.1 км/ч
Максимальная скорость назад	21.3 км/ч	
Тип рабочего тормоза	Тормоз мокрого типа	
Тип стояночного тормоза	Дисковой тормоз с суппортом	
Передний мост		
Марка и тип управляемого моста	CARRARO	LONKING
Угол поворота	38°	
Задний мост		
Марка моста мокрого типа	CARRARO	LONKING
Шины		
Передние	14-17.5-14PR	12.5/80-18-14PR
Задние	19.5L-24-12PR	
Гидравлика		
Аксиально-поршневой насос, л/мин	BOSCH REXROTH	
Гидрораспределитель	LONKING	
Максимальный поток	165 л/мин	
Максимальное давление	25.1 МПа	
Заправочные объем		
Топливо	155 л	
Гидравлическое масло	117 л	
Двигатель	10 л	
Трансмиссия	19.5 л	18 л
Антифриз	18.5 л	
Передний мост	9.1 л	7.1 л
Задний мост	17.5 л	13 л

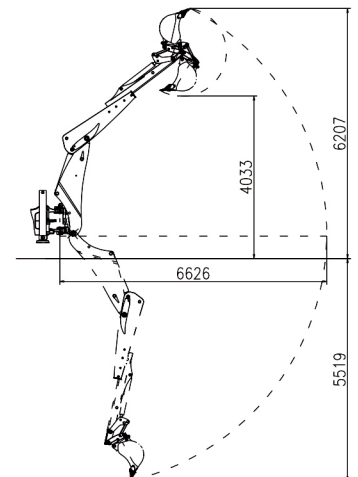
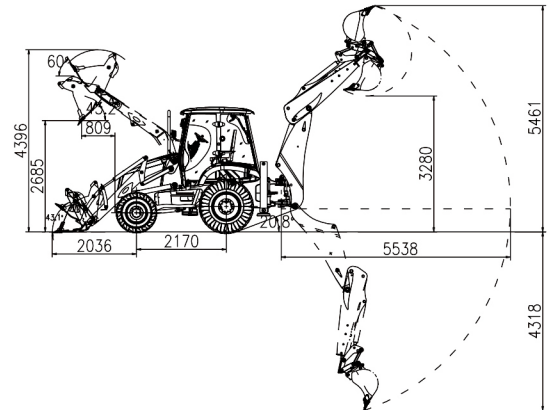
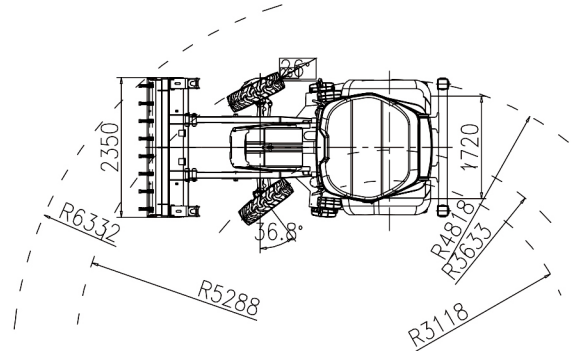
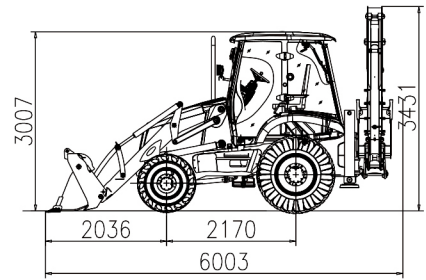

Стандартная комплектация:

Кабина: ROPS & FOPS, кондиционер, отопитель, управление: джойстики, аудиоподготовка, колонки, MP3 проигрыватель.
 Блокировка дифференциала заднего моста с трансмиссией и мостами Lonking.
 SRS - электрогидравлическая система гашения колебаний при движении.
 Автоматическое самовыравнивание ковша - возврат к копаниям.
 Плавающий ковш - г/цилиндры стрелы выравнивают ковш по рельефу поверхности.
 Гидролинии для молота и бура, быстросъемное соединение на экскаваторном ковше.
 LED-оптика.



Официальный дистрибьютор

✉ dst@profdst.ru

🌐 profdst.ru

8 800 250 40 80

